



Conception - Fabrication



Eloy Water s.a.
Zoning de Darné
B-4140 Sprimont
Tél. +32 (0) 4 382 44 00
Fax. +32 (0) 4 382 44 01
info@eloywater.com
www.eloywater.com

Distribution

Produit : Station d'épuration des eaux usées
Type : Oxyfix® C-90
Modèle : 9 EH RW (2)
Procédé : Culture fixée immergée aérée

Performances

Influent considéré
Caractérisation : Eaux usées domestiques
Charge polluante DBO5 : 0,49 kgO₂/jour
Charge polluante DCO : 1,22 kgO₂/jour
Charge polluante MES : 0,81 kgO₂/jour
Charge hydraulique : 1,35 m³/jour

Performances épuratoires
DBO5 : < 25 mgO₂/litre
DCO : < 125 mgO₂/litre
MES : < 35 mg/litre



Fonctionnement

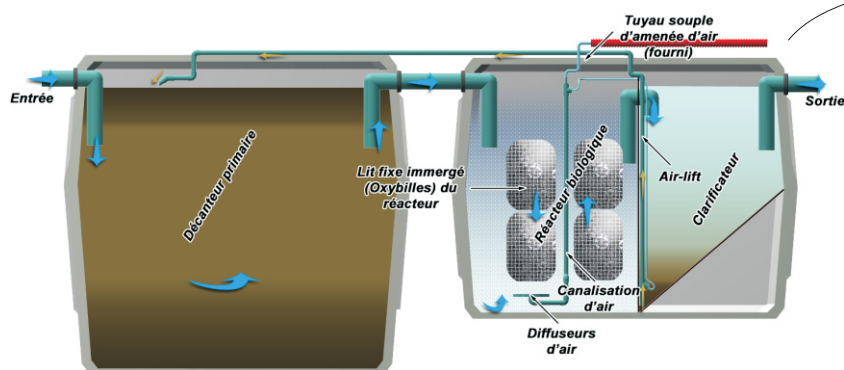

Composants électromécaniques

Surpresseur
Nombre : 1 pce
Type : à membranes
Puissance : 0,06 kW
Nuisances sonores : 33 dB
Marche / Arrêt : 60/0 min
Tension d'alimentation : 1x230V
Installation : dans le bâtiment (équerres en option)

Diffuseurs d'air
Nombre : 2 pces
Type : fines bulles

Recirculation des boues secondaires
Type : Airlift
Marche / Arrêt : 60/0 min

Tableau de commande
n.a.

Agréments et certificats
Région wallonne : W2005/04/02/c
CE : EN 12566-3 CPD 89/106/CEE



DBO 95%
MES 94%
NH4 96%

Fabrication

Dimensions, volumes et poids

	Cuve 1	Cuve 2	Cuve 3
Hauteur totale* (m) :	2,25	1,85	n.a.
Hauteur entrée* (m) :	1,98	1,60	n.a.
Hauteur sortie* (m) :	1,96	1,58	n.a.
Longueur (m) :	2,38	2,38	n.a.
Largeur (m) :	1,58	1,58	n.a.
Volume total (m ³) :	6,00	4,50	n.a.
Volume utile (m ³) :	5,20	4,30	n.a.
Poids (T) :	3,30	3,10	n.a.
Regard(s) d'accès (cm) :	1 x Ø60	2 x Ø60	n.a.
Ø Entrée(IN)/Sortie(OUT) (mm) :	110/110	110/110	n.a.

* tolérance de +/- 2cm

Matériaux

Cuve(s) :	Béton fibré hautes performances (BFHP)
Cloisons :	PEHD simple paroi
Support bactérien :	PE recyclé
Rampe d'aération :	PVC Pn16

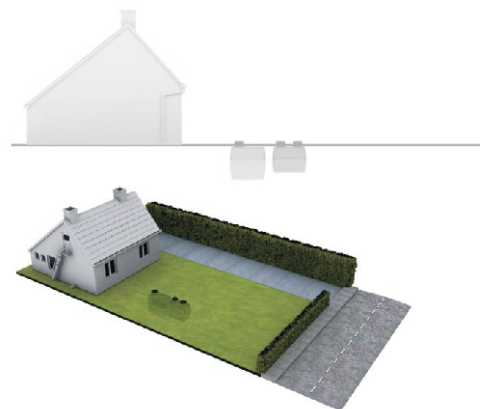

Dimensionnement

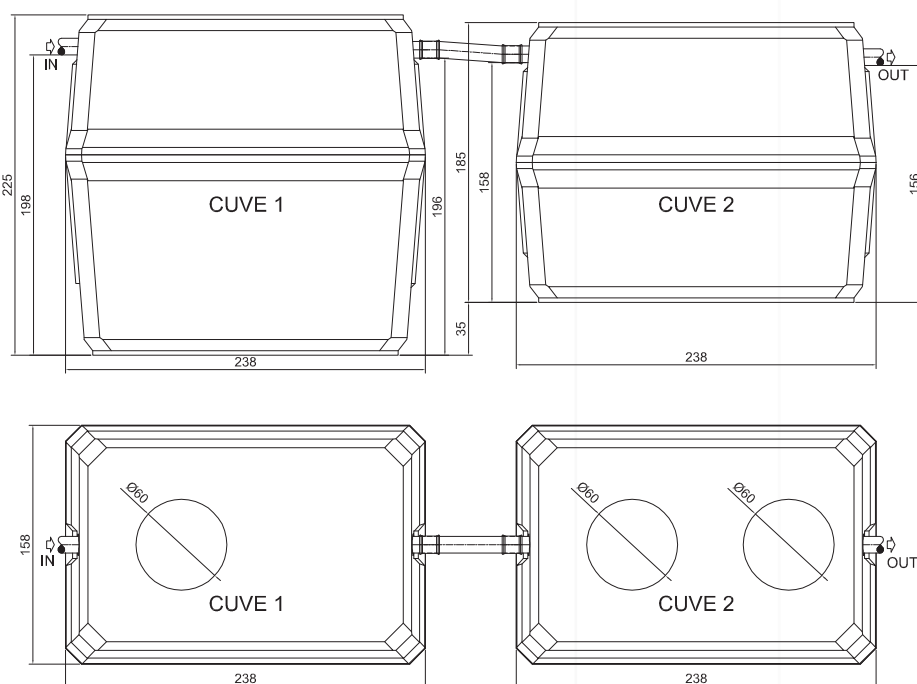

Exploitation

Caractéristiques globales

Volume utile décanteur primaire :	5,20 m ³
Volume utile réacteur biologique :	2,15 m ³
Volume utile clarificateur :	2,15 m ³

Exploitation

Chambre de contrôle :	intégrée
Fréquence de vidange estimée :	tous les 39 mois
Bilan énergétique annuel :	525,6 kW
Fréquence d'entretien conseillée :	tous les ans
Charge admissible :	80 cm de remblais et/ou charge piétonne

Consommables

Filtre à air du surpresseur :	toutes les années
Membranes du surpresseur :	tous les 3 ans
Diffuseurs d'air :	tous les 8 ans

Garanties

Composants électromécaniques :	2 ans
Cuves :	10 ans

Options

- Info Box® -
- I.E.P. (indicateur d'entretien périodique) -
- Caisson pour surpresseur sur pied étanche -
- Équerres pour surpresseur -

Options